

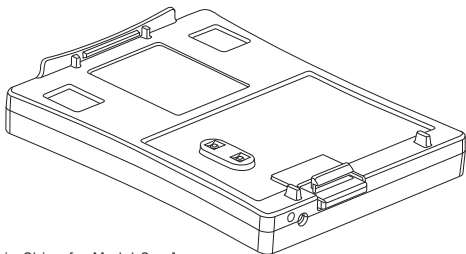

Rechargeable Lithium Ion Battery

Pile lithium-ion rechargeable

Batería de litio-ion recargable



Manufactured in China for Medel S.p.A.
and distributed by Respironics New Jersey, Inc.
5 Wood Hollow Road
Parsippany, NJ 07054

Fabriqué en Chine pour Medel S.p.A
et distribué par Respironics New Jersey, Inc.
5 Wood Hollow Road
Parsippany, NJ 07054

Fabricado en China para Medel S.p.A.
y distribuido por Respironics New Jersey, Inc.
5 Wood Hollow Road
Parsippany, NJ 07054



Presented With Compliments From
www.DirectHomeMedical.com

RESPIRONICS®
MiniElite™

Rechargeable Lithium Ion Battery

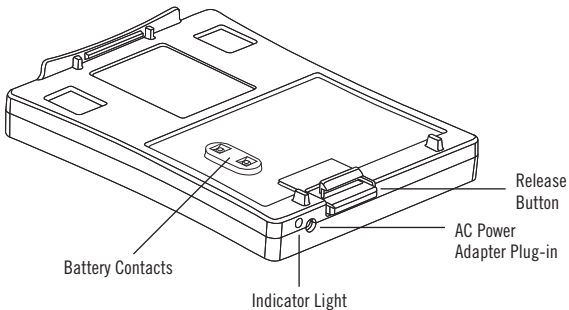

Read these instructions before using this battery

How to attach and detach the rechargeable lithium ion battery.

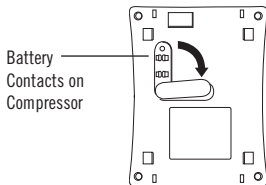

1. Shift the contact cover on the bottom of the MiniElite compressor so the battery contacts are uncovered.

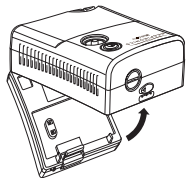

2. To attach the battery, align the back end of the MiniElite compressor into the back end of the rechargeable lithium ion battery.

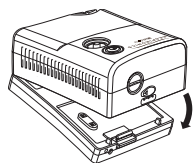

3. Fit the front end of the compressor down until it engages with a "click" into the front end of the rechargeable lithium ion battery.

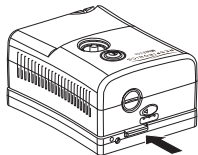

4. To remove the rechargeable lithium ion battery, lift the front of the compressor off of the battery while pressing the release button on the rechargeable lithium ion battery.

Charging the battery.

1. DO NOT CHARGE THE BATTERY WHEN IT IS ATTACHED/CONNECTED TO THE COMPRESSOR.
2. Connect the AC or 12V DC car adapter to the power adapter plug-in on the front side of the battery.

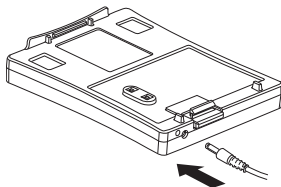

3. Plug the other end of the AC or DC car adapter into the wall outlet or 12V DC car outlet.
4. The battery indicator light will turn orange.
5. Charge the battery for 6 hours. The battery indicator light will turn green when the battery is fully charged.
6. Unplug the power adapter from both the battery power plug-in and the wall outlet or 12V DC car outlet.

Storing the battery.

1. Store the battery fully charged in a cool dry place.
2. Every 1-2 months, fully charge the battery to maintain maximum battery capacity.
3. It may take up to 5 charge/discharge cycles to return the battery to maximum capacity after long storage life.

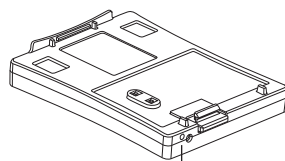

Indicator Light

Battery indicator lights

1. The battery indicator light will turn orange when the battery is being charged.
2. The battery indicator light will turn green when the battery is fully charged.
3. The battery indicator light will blink orange when the battery is almost exhausted/drained.
4. The battery indicator light will blink orange and green when the battery is nearing its battery life and it is time to replace the battery.

Read these WARNINGS AND CAUTIONS before using this battery

WARNINGS AND CAUTIONS

1. Use only with Respiration MiniElite Compressor and Power Adapter.
2. Do not immerse in water.
3. Do not touch with wet or moist hands.
4. Do not dispose of in fire.
5. Do not expose to direct sunlight, chemicals, high temperatures or humidity.
6. Do not allow metal objects to touch metal parts of the battery creating a short circuit.
7. Battery is designed for 250 cycles of charge/discharge and will shut off after that.
8. Do not disassemble.
9. Do not charge battery while it is connected to the compressor.

Specifications

1. Lithium Ion type
2. 12 Volts
3. Capacity: 1800 mAh
4. Charge time: 6 hours
5. Use time: up to 90 minutes on a full charge (Use time per charge may vary depending on operating conditions.)

Electromagnetic Information

Portable and RF communication devices such as cellular phones, pagers, etc. can interrupt operation of electrical medical equipment. For this reason, your compressor must be placed far enough away from these devices to prevent interference. This device meets the IEC60601-1-2 Standard for Electromagnetic Compatibility (EMC). EMC data sheets (part no. 1037165) are available upon request from Respironics, Inc. Customer Service at 1-800-345-6443 or 1-724-387-4000 or electronically at www.minielitecompressor.com.

Warranty

Respironics, Inc. warrants the MiniElite Battery Pack to be free from defects in materials and workmanship under normal use and operation for a period of six months from date of purchase from Respironics, Inc. The warranty is limited to repair or replacement, at Respironics, Inc.'s sole option, of any such component or equipment claimed to be defective when claim is shown to be bona fide by evaluation by Respironics, Inc. This warranty does not extend to any components or equipment subjected to misuse, improper operation, accidental damage, or unauthorized repairs, and is not extended to charges of, or for, labor repairs. All items returned must be properly packaged and shipped, prepaid, by the distributor servicing the unit. Respironics, Inc. shall not be liable to purchaser or others for loss of use of equipment or for indirect, or incidental or consequential damages that might arise.

RESPIRONICS®

MiniElite™

Pile lithium-ion rechargeable

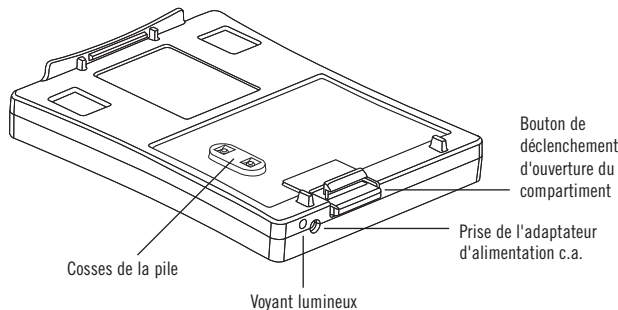

Lire ces instructions avant d'utiliser cette pile

Comment fixer/détacher la pile lithium-ion rechargeable.

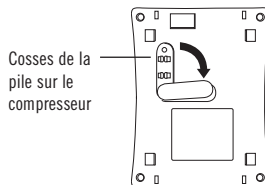

1. Faites glisser la porte du compartiment de la pile sur le dessous du compresseur MiniElite pour que les cosses de la pile soient visibles.

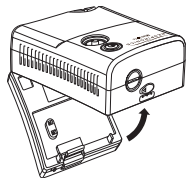

2. Pour fixer la pile, alignez la partie arrière du compresseur MiniElite sur la partie arrière de la pile lithium-ion rechargeable.

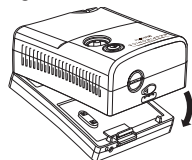

3. Enfoncez la partie avant du compresseur jusqu'à ce qu'elle s'enclenche en faisant un dé clic dans la partie avant de la pile lithium-ion rechargeable.

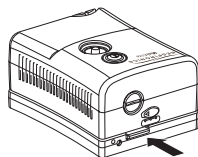

4. Pour retirer la pile lithium-ion rechargeable, soulevez le devant du compresseur pour le séparer de la pile tout en appuyant sur le bouton de déclenchement d'ouverture du compartiment de la pile sur la pile lithium-ion rechargeable.

Charge de la pile

1. NE CHARGEZ PAS LA PILE PENDANT QU'ELLE EST FIXÉE/CONNECTÉE AU COMPRESSEUR.
2. Connectez l'adaptateur d'alimentation c.a. ou l'adaptateur pour automobile à courant continu de 12 volt à la prise de l'adaptateur d'alimentation sur le devant de la pile.
3. Branchez l'autre extrémité de l'adaptateur c.a. ou l'adaptateur pour automobile dans la prise de courant murale ou la prise de courant automobile à courant continu de 12 volt.
4. Le voyant lumineux d'état de charge de la pile deviendra orange.
5. Chargez la pile pendant 6 heures. Le voyant lumineux de charge de la pile deviendra vert quand la pile sera complètement chargée.
6. Débranchez l'adaptateur d'alimentation à la fois de la prise d'alimentation de la pile et de la prise de courant murale ou de la prise de courant automobile à courant continu de 12 volt.

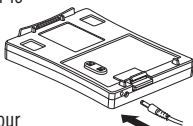

Rangement de la pile

1. Rangez la pile complètement chargée dans un endroit frais et sec.
2. Chaque mois ou tous les deux mois, chargez complètement la pile pour maintenir sa capacité maximum.
3. Il faudra peut-être jusqu'à 5 cycles de charge/décharge pour restaurer la capacité maximum de la pile après une durée sans utilisation prolongée.

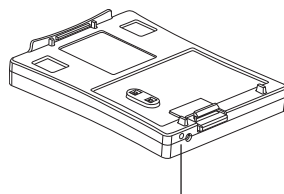

Voyant lumineux

Voyants lumineux de la pile

1. Le voyant lumineux indiquant l'état de charge de la pile deviendra orange pendant que la pile sera en charge.
2. Le voyant lumineux indiquant l'état de charge de la pile deviendra vert lorsque la pile sera complètement chargée.
3. Le voyant lumineux indiquant l'état de charge de la pile clignotera et deviendra orange lorsque la pile sera presque complètement déchargée/morte.
4. Le voyant lumineux indiquant l'état de charge de la pile clignotera et deviendra orange et vert lorsque la pile sera proche de la fin de sa vie utile, ce qui signifie qu'il faudra alors remplacer la pile.

Lire ces AVERTISSEMENTS ET MISES EN GARDE avant d'utiliser cette pile

AVERTISSEMENTS ET MISES EN GARDE

1. Utiliser seulement avec l'adaptateur d'alimentation et le compresseur MiniElite de Respirationics.
2. Ne pas immerger dans de l'eau.
3. Ne pas toucher avec des mains humides ou mouillées.
4. Ne pas jeter dans un feu.
5. Ne pas exposer à la lumière directe du soleil, à des produits chimiques, à l'humidité ou à des températures élevées.
6. Ne pas laisser d'objets en métal entrer en contact avec des parties en métal de la pile, créant un court-circuit.
7. La pile est conçue pour 250 cycles de charge/décharge et cessera de fonctionner après cela.
8. Ne pas démonter.
9. Ne pas charger la pile pendant qu'elle est connectée au compresseur.

Spécifications

1. Type lithium ion
2. 12 volts
3. Capacité : 1 800 mA/h
4. Durée de charge : 6 heures
5. Durée d'utilisation : jusqu'à 90 minutes lorsque la pile est complètement chargée (la durée d'utilisation par charge peut varier en fonction des conditions d'emploi).

Information Electromagnétique

Les appareils de communication RF et portatifs tels que les téléphones portables/cellulaires, les téléavertisseurs, etc. peuvent interrompre le fonctionnement d'équipements médicaux électriques. Pour cette raison, votre compresseur doit être placé aussi loin que possible de tels appareils afin d'éviter les interférences. Ce dispositif satisfait à la norme IEC 60601-1-2 pour la compatibilité électromagnétique. Les fiches techniques concernant la compatibilité électromagnétique (pièce N° 1037165) sont disponibles sur demande en s'adressant au SAV de Respirationics, Inc. au 1-800-345-6443 ou 1-724-387-4000 ou électroniquement à www.minielitecompressor.com.

Garantie

Respirationics, Inc. garantit que le bloc-piles Mini-Elite ne comporte aucun vice de matériau ou de fabrication dans des conditions normales d'emploi et de fonctionnement pendant une période de six mois à partir de la date d'achat à Respirationics, Inc. La garantie est limitée à la réparation ou au remplacement, à l'appréciation exclusive de Respirationics, Inc., des composants ou des équipements allégués défectueux lorsque cette allégation est confirmée de bonne foi par une évaluation réalisée par Respirationics, Inc. Cette garantie ne couvre pas les composants ou équipements soumis à une utilisation abusive, un fonctionnement incorrect, des dommages accidentels ou des réparations non autorisées, et elle ne couvre pas le coût de la main-d'œuvre. Tous les articles renvoyés doivent être conditionnés et expédiés correctement, en port payé, par le distributeur assurant le service après-vente de l'appareil. Respirationics, Inc. n'assumera aucune responsabilité vis-à-vis de l'acheteur ou de tiers pour la perte d'emploi des équipements ou pour des dommages secondaires ou indirects qui pourraient en résulter.

RESPIRONICS®
MiniElite™

Batería de litio-ion recargable

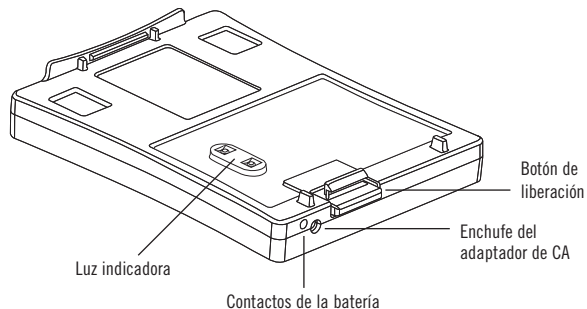

Lea estas instrucciones antes de usar esta batería

Cómo conectar y desconectar la batería de litio-ion recargable.

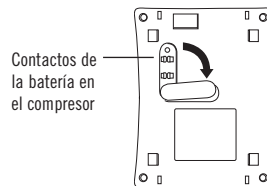

1. Desplace la cubierta del contacto en la base del compresor MiniElite para poner al descubierto los contactos de la batería.

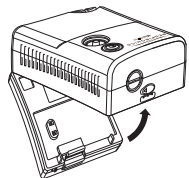

2. Para conectar la batería, coloque el borde trasero del compresor MiniElite dentro del borde trasero de la batería de litio recargable.

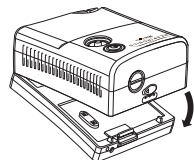

3. Ajuste el borde delantero del compresor hasta que encaje con un chasquido en el borde delantero de la batería de litio-ion recargable.

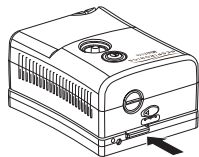

4. Para extraer la batería de litio-ion recargable, levante el frente del compresor separándolo de la batería mientras ejerce presión sobre el botón de liberación en la batería.

Carga de la batería

1. NO CARGUE LA BATERÍA MIENTRAS ESTÉ UNIDA / CONECTADA AL COMPRESOR.
2. Inserte el adaptador de CA o el adaptador de CC de 12 voltios para automóvil, en el enchufe del adaptador al frente de la batería.

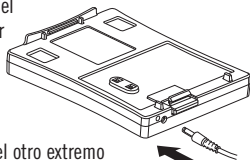

3. Enchufe el otro extremo del adaptador de CA o el de CC para automóvil en el receptáculo eléctrico de la pared o en el receptáculo de CC de 12 voltios del automóvil.
4. La luz indicadora de la batería toma un color anaranjado.
5. Cargue la batería por 6 horas. La luz indicadora de la batería tomará un color verde cuando la batería esté completamente cargada.
6. Desenchufe el adaptador del enchufe de la batería y del receptáculo de pared o del receptáculo CC de 12 voltios del automóvil.

Almacenamiento de la batería

1. Guarde la batería completamente cargada en un sitio fresco y seco.
2. Cada 1 a 2 meses cargue completamente la batería para mantener su capacidad máxima.
3. Después del almacenamiento prolongado es posible que necesite 5 ciclos de carga / descarga para que la batería vuelva a lograr su capacidad máxima.

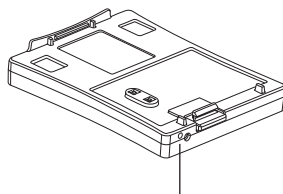

Luz indicadora

Luces indicadoras de la batería

1. Cuando la batería esté cargándose, la luz indicadora de la batería tomará un color anaranjado.
2. Cuando la batería esté totalmente cargada, la luz indicadora de la batería tomará un color verde.
3. Cuando la batería esté casi completamente descargada, la luz indicadora de la batería parpadeará en anaranjado.
4. Cuando la batería se esté acercando al final de su vida útil y se necesite reemplazarla, la luz indicadora de la batería parpadeará en anaranjado y verde.

Lea estas ADVERTENCIAS Y PRECAUCIONES antes de usar esta batería

ADVERTENCIAS Y PRECAUCIONES

1. Use la batería solamente con el Compresor MiniElite de Respironics y el Adaptador.
2. No la sumerja en agua.
3. No la toque con las manos húmedas o mojadas.
4. No la deseche en el fuego.
5. No la exponga a la luz solar directa, a agentes químicos, a la humedad o temperaturas elevadas.
6. No permita que las piezas metálicas de la batería toquen otros objetos metálicos, lo que crearía un cortocircuito.
7. La batería está diseñada para 250 ciclos de carga / descarga después de lo cual se apagará.
8. No la desarme.
9. No cargue la batería mientras esté conectada al compresor.

Especificaciones

1. Tipo de batería de litio-ion
2. 12 voltios
3. Capacidad: 1800 mAh
4. Tiempo de carga: 6 horas
5. Tiempo de uso: hasta 90 minutos con una carga completa. (El tiempo de uso por cada carga puede variar dependiendo de las condiciones de operación.)

Información Electromagnética

Los dispositivos de comunicación portátiles y de radiofrecuencia, tales como teléfonos celulares, localizadores, etc., pueden interrumpir la operación de equipos médicos eléctricos. Por este motivo, su compresor debe colocarse a una distancia suficiente de dichos dispositivos para evitar cualquier interferencia. Este dispositivo cumple la Norma de Compatibilidad Electromagnética (CEM) IEC60601-1-2. Las hojas de datos CEM (pieza n° 1037165) pueden obtenerse previa solicitud al Servicio a Clientes de Respironics, Inc. al 1-800-345-6443 ó 1-724-387-4000 o electrónicamente en www.minielitecompressor.com.

Garantía

Respironics, Inc. garantiza que la batería MiniElite estará libre de defectos de materiales y mano de obra durante el uso y operación normales, por un período de seis meses desde la fecha de compra a Respironics, Inc. Esta garantía se limita a la reparación o reemplazo, a solo juicio de Respironics, Inc, del componente o equipo que se considera defectuoso, cuando dicha reclamación se considere de buena fe según la evaluación de Respironics, Inc. Esta garantía no se extiende a componente o equipo alguno que haya sido usado incorrectamente, sometido a operación impropia, que haya sufrido un daño accidental o en el que se hayan hecho reparaciones no autorizadas, y no se extiende a cargos de o por mano de obra por reparaciones. Todos los artículos devueltos deben estar empacados en forma apropiada y ser enviados con el costo pago por el distribuidor que repara la unidad. Respironics, Inc. no será responsable ante el comprador o terceros por pérdida de uso del equipo ni por daños indirectos o incidentales o consiguientes que pudiesen surgir.



5 Wood Hollow Road
Parsippany, NJ 07054
www.minielitecompressor.com